

Barrière de parking économique, réf. BARPC



► Description

- Cette barrière de parking est compacte et économique.
- Elle est idéale pour gérer l'accès à une place de parking, ou à une voie d'accès.
- Elle est équipée d'une serrure à cylindre européen avec barillet à piston.
- Lorsque l'aire de stationnement doit être accessible, l'arceau est déverrouillé par une clé et rabattu. En levant l'arceau, celui-ci est automatiquement verrouillé.
- Elle est à sceller dans le sol (trois «U» de scellement fournis).

► Caractéristiques techniques

- **Matériau** : en acier galvanisé à chaud.
- **Dimensions** : - Arceau en profil tubulaire : Ø 48 mm ;
- Pied central télescopique : Ø 54 mm ;
- Barrière complète : Lo 850 x P 318 x H 455 mm.
- **Fixation** : par chevilles expansibles fournies pour sol béton ou par scellement de «U» (Prévoir un massif béton de 200 mm³).

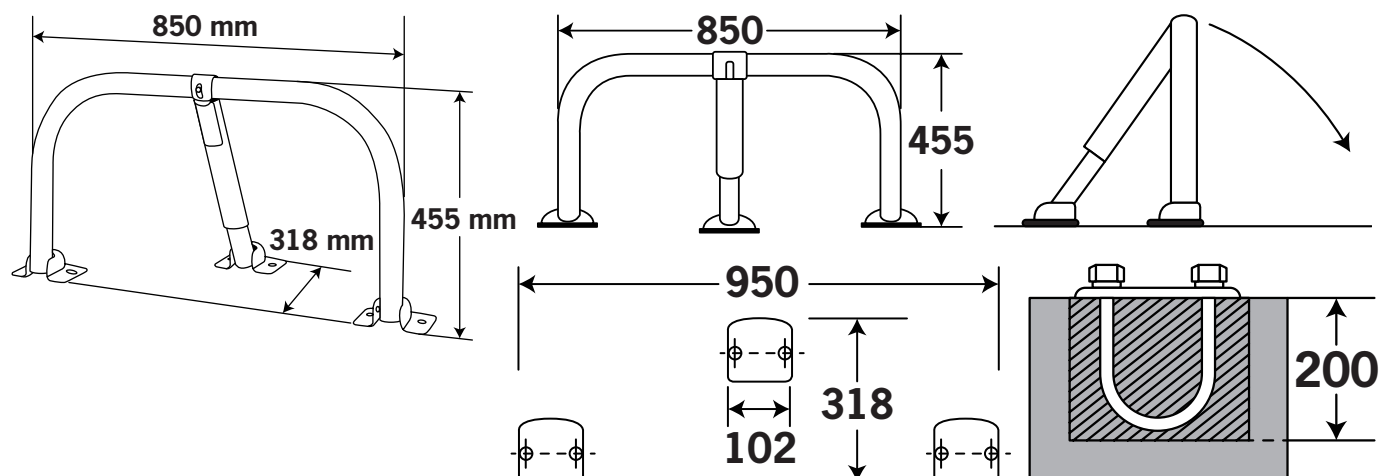

► Mode d'emploi

- **Fixation** : - Positionner la barrière suivant votre choix pied central vers le véhicule ou vers l'allée ;
- Tracer vos repères de fixation au sol ;
- Percer les trous destinés aux chevilles ;
- Positionner à nouveau la barrière et effectuer la fixation.
- **Utilisation** : - Déverrouiller l'arceau à l'aide de la clé ;
- Rabattre la barrière au sol ;
- Une fois garé, relver la barrière qui se verrouille automatiquement.